

# ***РУКОВОДСТВО ПОЛЬЗОВАТЕЛЯ***

***ГУСЕНИЧНАЯ СИСТЕМА  
ДЛЯ КВАДРОЦИКЛА***

**1099-01-1010 - ВЕРСИЯ А**

**КОМПАНИЯ  
САМОPLAST**  
*модель TATOU ATV*

# **T4S**

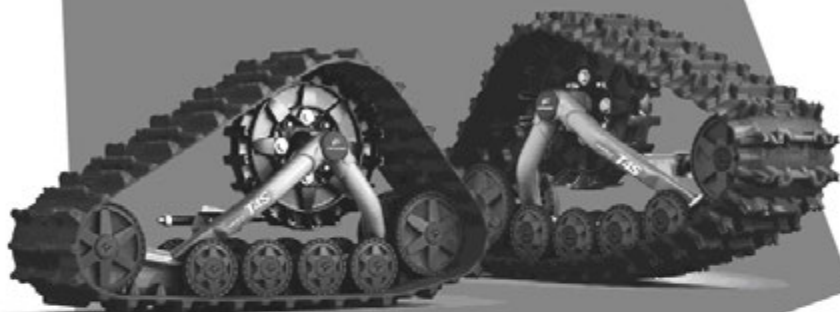

# **2012**



***Samoplast***  
*эффективные гусеницы*

## Корпорация Camoplast Solideal

Адрес: 1701, 3<sup>rd</sup> Avenue  
Grand-Mère, (Québec) G9T 2W6 CANADA

E-mail : [atvtracksystems@camoplastsolideal.com](mailto:atvtracksystems@camoplastsolideal.com)  
Website : [www.camoplastsolideal.com](http://www.camoplastsolideal.com)

### **ЭТО ВАЖНО**

Нужно внимательно прочесть полностью всю эту брошюру и особенно процедуру установки данной системы прежде, чем собрать её, установить и применять.

# СОДЕРЖАНИЕ

ВВЕДЕНИЕ .....	1
МЕРЫ БЕЗОПАСНОСТИ.....	1
ОБЩИЕ СВЕДЕНИЯ.....	2
ПОЛЕЗНЫЕ СОВЕТЫ .....	2
ПРЕДУПРЕЖДЕНИЯ.....	3
ЭКСПЛУАТАЦИЯ КВАДРОЦИКЛА С ГУСЕНИЦЕЙ .....	5
МОНТАЖ И ДЕМОНТАЖ ГУСЕНИЧНОЙ СИСТЕМЫ .....	14
НАСТРОЙКИ.....	18
УСТАНОВКА РЕЗИНОВОЙ ГУСЕНИЦЫ.....	30
ОБКАТКА .....	33
ЗАМЕНА КОЛЕСА С ВЫТАЛКИВАТЕЛЕМ.....	34
РАСПИСАНИЕ ОБСЛУЖИВАНИЯ .....	36
НАТЯЖЕНИЕ ГУСЕНИЦ .....	37
ХРАНЕНИЕ .....	37
ИЗНОС.....	38
ГАРАНТИЙНЫЕ ОБЯЗАТЕЛЬСТВА .....	43
РАЗРЕШЕНИЕ ПРОБЛЕМ .....	45
РАСПОЛОЖЕНИЕ СЕРИЙНОГО НОМЕРА.....	46
ТЕХНИЧЕСКАЯ ПОДДЕРЖКА .....	47
ДЕКЛАРАЦИЯ СООТВЕТСТВИЯ ТРЕБОВАНИЯМ ЕС .....	48
СПИСОК ДЕТАЛЕЙ .....	50



## ВВЕДЕНИЕ

Вы поступили правильно, выбрав для своего квадроцикла высокоэффективную гусеничную систему **Camoplast T4S**, (далее по тексту именуемую просто "Система"). В любой сезон на отдыхе и для работы Система обеспечит необходимые сцепление, тягу и прочность для квадроцикла, обладая при этом исключительной «плавучестью» на зыбких (рыхлых) грунтах и очень малым удельным давлением на грунт. Легкая (всего 30 кг) и прочная стальная рама Системы, внутренние зубчатые колеса, рассчитанные на рабочую нагрузку машины, и гусеница, специально разработанная для квадроциклов, делают эту Систему лучшей на рынке.

## МЕРЫ БЕЗОПАСНОСТИ

В данном руководстве используются следующие предупредительные надписи:

### **ОПАСНО**

Надпись отмечает ситуации, когда неосторожность может привести к гибели или к травмам.

**АККУРАТНО:** Надпись отмечает ситуации, когда неосторожность может повредить узлы машины.

**НА ЗАМЕТКУ:** Надпись отмечает вспомогательные сведения.

### ОБЩИЕ СВЕДЕНИЯ

Все схемы, сведения и фотографии, представленные в данном «Руководстве», относятся ко времени публикации. Последующие изменения в оборудовании могут быть сделаны без дополнительного о том упоминания.

Внимательно прочтите и исполняйте указания Руководства пользователя квадроцикла и порядок установки Системы. Руководство пользователя квадроцикла действует и после установки Системы.

Данное «Руководство» нужно прочесть всем, кто управляет квадроциклом с установленной Системой.

Данное «Руководство» является составной частью Системы, и его следует передавать вместе с Системой при смене её владельца.

Прежде, чем начать использовать Систему, рекомендуется получить у местных юристов консультацию о законности применения квадроцикла, оснащённого данной Системой.

Гусеничные системы для квадроциклов созданы для уменьшения давления на почву и для повышения сцепления с грунтом. С другой стороны, в обычных условиях скорость движения той же машины на гусеницах может быть ниже, чем на колесах.

### ПОЛЕЗНЫЕ СОВЕТЫ

Прежде, чем отправиться в поездку, не забудьте взять с собой гаечные ключи на 12, 14, 16, 15, 17, 19 и на 30 мм, топорик, лопату, буксирный трос, ручной домкрат (**Джек**) и разводной ключ.

Чем тише едет машина, тем лучше сцепление с трассой.

Отправляясь в поездку по незнакомой местности, обязательно берите с собой сотовый или спутниковый телефон, аптечку и запчасти.

Двигаясь вне наезженных трасс, остерегайтесь скрытых препятствий.

Двигаясь по глубокому снегу, не скручивайте гусеницу (когда гусеничная Система поворачивает, а машина нет), иначе машина может застрять.

## ПРЕДУПРЕЖДЕНИЯ

Гусеничная Система **Camoplast T4S** проектировалась для использования зимой, хотя позднее была доработана для применения в весенний и осенний сезоны.

Данное «Руководство пользователя» содержит важные сведения по управлению квадроциклом с установленной гусеничной Системой **Camoplast T4S** производства. Каждый пользователь обязан найти время, чтобы внимательно прочесть и понять данное «Руководство пользователя», используя его в дальнейшем как справочник, равно как и «Руководство пользователя» своего квадроцикла. Приобретая новую или бывшую в употреблении гусеничную Систему, пользователь должен затребовать и всю комплектную документацию по использованию квадроцикла с установленной Системой. Консультации можно получить у ближайшего дилера гусеничных Систем **Camoplast T4S**. Можно также обратиться на сайт [www.camoplastsolideal.com](http://www.camoplastsolideal.com) или к инженерам компании по электронной почте [atvtracksystems@camoplastsolideal.com](mailto:atvtracksystems@camoplastsolideal.com).

Компания «Camoplast» признаёт, что имеются определённые риски, порождаемые установкой и применением Системы. Наш опыт доказал безопасность Системы. Однако пользователи должны соблюдать дополнительную осторожность, управляя машиной с установленной Системой. Водитель должен всегда уважать законы и правила, а также следовать рекомендациям изготовителя Системы и производителя квадроцикла относительно возраста водителя и оборудования машины (фары, габаритные и тормозные огни, зеркала заднего вида и т.п.). Пользователь должен быть носить шлём, защитные очки (или щиток), защитную одежду, обувь и перчатки. Очевидно, что опасная для окружающих и неосторожная езда на квадроцикле - противозаконна.

Гусеничная Система состоит из множества вращающихся деталей, включая приводные и натяжные колеса. Если под них попадёт любой объект и гусеница заблокируется, нужно заглушить мотор и остановить машину и включить стояночный тормоз, после чего удалить помеху. Это защитит пользователя машины от травмы застрявшим под гусеницей предметом при случайном запуске двигателя. Одежда должна покрывать всё тело и должна быть лишена свободных элементов, которые могут попасть под вращающиеся детали машины.

Вождение квадроцикла с гусеничной Системой требует особых навыков и осторожности. Крайне важно заранее планировать маршрут и условия поездки (состояние грунта, крутизна откоса, плотность снега и т.п.). Квадроцикл с гусеничной системой не может соперничать

## ПРЕДУПРЕЖДЕНИЯ

---

с колесными машинами или выполнять акробатические трюки, так что можно потерять управление и получить травмы.

Отсутствие навыков в управлении квадроциклом при езде по горам, при преодолении препятствий и выполнении поворотов может привести к опрокидыванию машины и различным травмам.

Перевозка пассажиров и груза или буксировка прицепа может ухудшить устойчивость и управляемость квадроцикла. Даже если это и не запрещено законом и изготовителем квадроцикла, не следует его использовать для перевозки пассажиров, грузов или для буксировки.

### Результаты установки Системы:

- Увеличение дорожного зазора.
- Изменение положения центра тяжести.
- Увеличение ширины и массы квадроцикла.
- Уменьшение давления на грунт.

Перечисленные параметры существенно влияют на параметры движения машины, оснащённой Системой.

Поэтому настоятельно рекомендуется водителю квадроцикла изменить свой стиль вождения соответственно изменению характеристик машины. Водителю нужно всегда с осторожностью переезжать препятствия, маневрировать в узких местах, разъезжаться со встречными машинами и т.п.

Как предусмотрено конструкцией, после установки Системы максимальная скорость квадроцикла заметно снизится, притом что показания спидометра будут искажены. Причина в том, что диаметр приводного колеса гусеничной Системы меньше, чем диаметр обычного колеса этой же машины. Поэтому, скорость движения машины будет меньше, чем покажет спидометр. Вне зависимости от того, установлена Система или нет, водитель должен вести машину соответственно дорожной обстановке. Не следует вести машину быстрее её возможностей: превышение допустимой скорости остаётся одной из главных причин аварий с квадроциклами.

Компания «Samoplast» гордится своей Системой переоснащения различных квадроциклов, которая не только надёжна, но и безопасна. Однако управление квадроциклом с такой Системой требует особого навыка, поэтому любому водителю потребуется сначала потренироваться вождению с Системой соответственно своему умению водить квадроцикл в различных условиях трассы, чтобы от установки Системы получить наибольшую пользу.



### ЭКСПЛУАТАЦИЯ КВАДРОЦИКЛА С ГУСЕНИЦЕЙ

Используя квадроцикл с установленной гусеничной системой, поскольку динамика машины изменяется коренным образом, исключительно важно соблюдать изложенные ниже правила безопасности. Это предотвратит серьёзные аварии, которые могут причинить вред окружающим, самой машине или гусеничной системе.

*НА ЗАМЕТКУ: Несоблюдение рекомендаций к пользованию машиной может привести к отмене наших гарантийных обязательств.*

#### Осмотр перед выездом

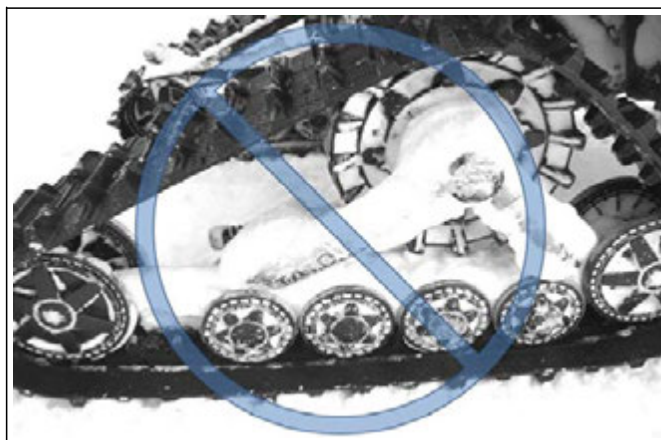

#### **ОПАСНО**

Перед каждым выездом нужно убедиться в том, что все колеса и вращающиеся детали движутся свободно, не замерзли и не зажаты.

### Последовательность съезда



#### **ОПАСНО**

Не рекомендуется поворачивать во время съезда с горки, иначе можно сломать рулевую систему квадроцикла и гусеничную тележку. На крутом спуске руль нужно держать прямо, и начинать поворот только после выезда машины на горизонтальную поверхность. Это сохранит машину и тележки от критических нагрузок и поломок.



### Если застряли, съезжая кормой вперёд



#### ОПАСНО

Если хвостовая гусеничная тележка застрянет в снегу, нельзя двигать или вытягивать буксиром машину кормой вперед, так как это может повредить всю Систему. Если можно, нужно подать машину вперед, чтобы тележку освободить от снега. Можно убрать снег сверху хвостовых гусеничных тележек и утоптать его ногами под гусеницей, чтобы освободить её. Разумеется, **лопата для снега** решит все проблемы.



---

## Буксировка застрявшего в снегу квадроцикла



### **ОПАСНО**

Нельзя тянуть буксиром из снега квадроцикл с Системой в направлении, в котором квадроцикл завяз. Нужно тянуть за кормовую часть в обратную сторону.



Погрузка и выгрузка квадроцикла в кузов пикапа



**ОПАСНО**

Погружая и выгружая квадроцикл с Системой в кузов пикапа, нужно следить, чтобы передние гусеницы не цеплялись за палец замка откидной стенки кузова, чтобы они не истирались и не порвались.

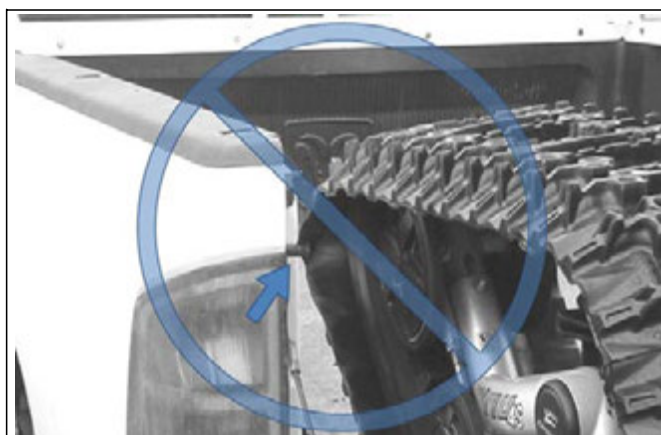

## Преодоление препятствий



## Преодоление больших валунов



### **ОПАСНО**

Не рекомендуется пытаться переезжать через пни, стволы деревьев, крупные валуны и стенки, потому что такое препятствие может оказаться между передней и задней гусеничными тележками, и машина застрянет. Лучше всего объезжать такие препятствия стороной.

Препятствия высотой более 30 см



**ОПАСНО**

Не рекомендуется пытаться переезжать через препятствия высотой более 30 см: пни, валуны и стволы деревьев. Если объехать нет возможности, нужно подложить настил или насыпать мелких камней, чтобы уменьшить высоту препятствия.

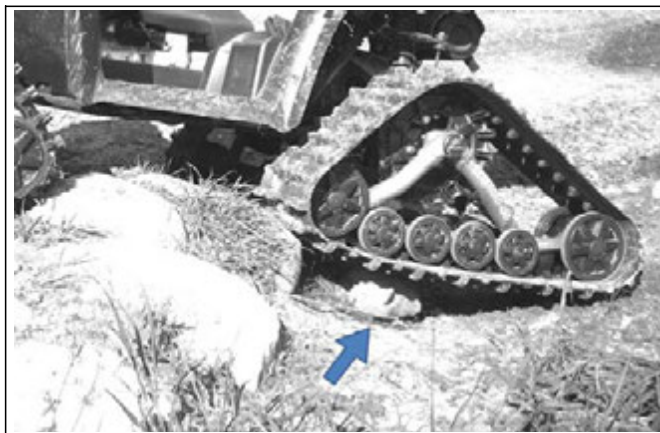

### Прыжки на квадроцикле



#### **ОПАСНО**

Категорически запрещено прыгать на квадроцикле с гусеничной Системой, ведь эти тележки не рассчитаны выдерживать такой способ движения. Квадроцикл с гусеничной Системой нельзя использовать для гонок, в том числе по пересеченной местности, для прыжков, для акробатики и тому подобных занятий спортом.

### Крепление буксирного троса

#### **ОПАСНО**

Если оснащённый Системой квадроцикл застрял в снегу, нельзя крепить буксирный трос к гусеничной тележке. Крепить можно только к раме квадроцикла.

#### **ОПАСНО**

Водитель должен всегда быть внимательным и осторожным. Глубокий снег может скрывать опасности.



### **ОПАСНО**

Установка гусеничной Системы меняет характеристики движения квадроцикла. Нужно потренироваться управлять квадроциклом с гусеничной Системой.

### **ОПАСНО**

На водителя возлагается обязанность следить за тем, чтобы снег не забил входное отверстие подачи наружного воздуха в двигатель.

### **ОПАСНО**

Двигаясь в группе, едущие за передними машинами люди должны опасаться вылета предметов, захватываемых гусеницами передних машин. Это особенно опасно на каменистой трассе.

### **ОПАСНО**

Стиль вождения должен соответствовать обстановке (погода и условия на дороге) и состоянию водителя.

### **ОПАСНО**

Держите увеличенную тормозную дистанцию на дороге и периодически проверяйте тормоза, чтобы на них не вырос лёд.

### **ОПАСНО**

Нужно соблюдать разработанные изготовителем квадроцикла правила его безопасной эксплуатации в отношении перевозки пассажиров и грузоподъёмности.

### **ОПАСНО**

Водитель отвечает за соблюдение ниже изложенного графика обслуживания машины.

## МОНТАЖ, ДЕМОНТАЖ И ПЕРЕУСТАНОВКА ГУСЕНИЧНОЙ СИСТЕМЫ

### ОПАСНО

Запрещено залезать под машину, если она не установлена надёжно на стенде (платформе). Если машина упадёт или сдвинется, возможны тяжёлые травмы. Домкрат не является надёжной платформой.

Берите пример с хорошей автомастерской: рабочее место должно быть огорожено, чистое, хорошо освещённое и хорошо вентилируемое. Подкатной домкрат нельзя использовать в качестве платформы (стенда). Подъёмник должен быть стационарным. Чтобы машина не сдвинулась с платформы, колеса на грунте нужно подпереть упорами. Аналогичные рекомендации действуют и при демонтаже.

### ОПАСНО

До начала монтажа Системы нужно убедиться в том, что машина обездвижена и её мотор выключен.

### ОПАСНО

До начала установки Системы для предотвращения возгорания не пожалейте времени и дайте мотору и глушителю охладиться.

До начала установки нужно прочесть данное «Руководство пользователя» и изучить раздел, относящийся к установке Системы на данную версию квадроцикла.

Демонтируя с квадроцикла гусеничную Систему, после установки колёс на квадроцикл следует убедиться в том, что все исходные детали и узлы установлены в первоначальное положение (колёса, ограждения и т.п.).

### ОПАСНО

Чтобы не повредить руки во время манипуляций с гусеничной Системой, рекомендуется руками располагать на тележке так, как показано на фото ниже.

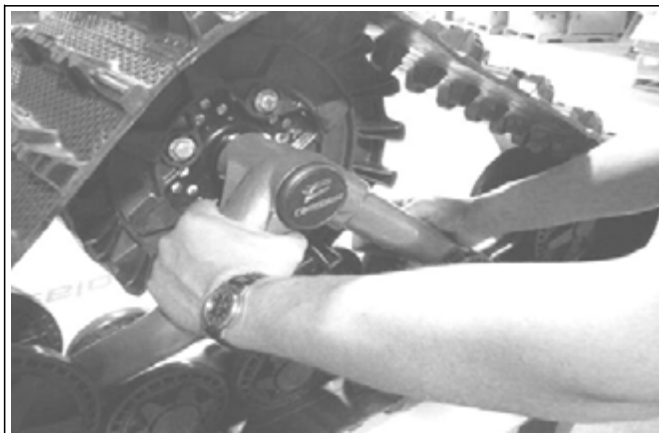

### Монтаж

Выполните действия, описанные в «Указаниях по монтажу» для данной модели квадроцикла. Затем нужно выполнить настройку угла атаки, выровнять гусеницу и задать её натяжение, как это описано в данном «Руководстве пользователя». После монтажа Системы нужно выполнить на квадроцикле пробную поездку и при необходимости повторить регулировки.

### Демонтаж

**АККУРАТНО:** Если оставить прикрепленными фиксирующие **кронштейны** к стойкам подвески или выравнивающие штанги - к защите днища, когда квадроцикл будет ездить на колесах, это может привести к серьёзным авариям и поломкам. Нельзя оставлять установленными никакие узлы усиления, кроме подножек и защиты днища.

Домкратом поднять квадроцикл и установить на подходящую платформу. Для безопасной работы машина должна быть обездвижена.

## МОНТАЖ И ДЕМОНТАЖ ГУСЕНИЧНОЙ ТЕЛЕЖКИ

---

### Спереди:

Снять крышку фиксирующего кронштейна, но сам кронштейн оставить соединённым с устройством противовращения гусеничной ТЕЛЕЖКИ.

*НА ЗАМЕТКУ: выравнивающая штанга должны всегда быть соединена с фиксирующим кронштейном.*



Рис.1

- Снять гусеничные тележки.
- Переустановить колёса.

### На задних тележках, при независимой подвеске:

- Те же операции, что и на передней.

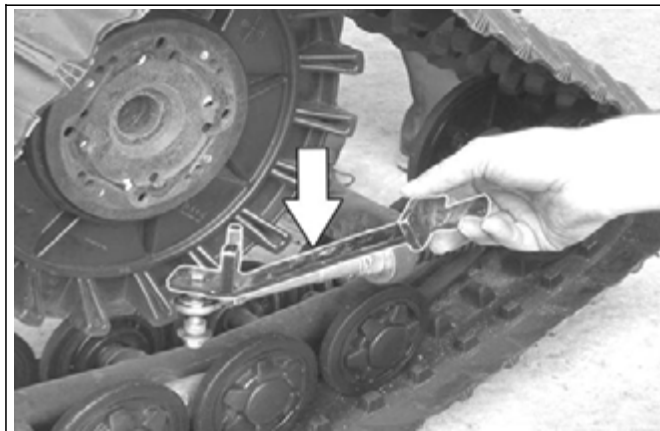
### На задних тележках, при жесткой подвеске:

- Отсоединить выравнивающую штангу от защиты днища под квадроциклом.

*НА ЗАМЕТКУ: Защиту днища снимать не нужно.*

- Демонтировать гусеничную тележку.
- Переустановить колёса.

### Установка в обратном порядке

Перед установкой колёс или гусеничной тележки нужно очистить на квадроцикле посадочные пальцы и втулки.



Рис. 2 Очистка посадочных площадок

*НА ЗАМЕТКУ: очистить посадочные пальцы и площадки.*

- Переустановить задние гусеничные тележки и прикрепить выравнивающую штангу к якорному кронштейну для жёсткости.
- Переустановить передние гусеничные тележки.
- Затянуть в **последовательности крест на крест** гайки с усилием, рекомендованным производителем.
- Проверить натяжение гусеницы, при необходимости отрегулировать.
- Проверить угол атаки, при необходимости отрегулировать.
- Проверить схождение, при необходимости отрегулировать.

## НАСТРОЙКИ

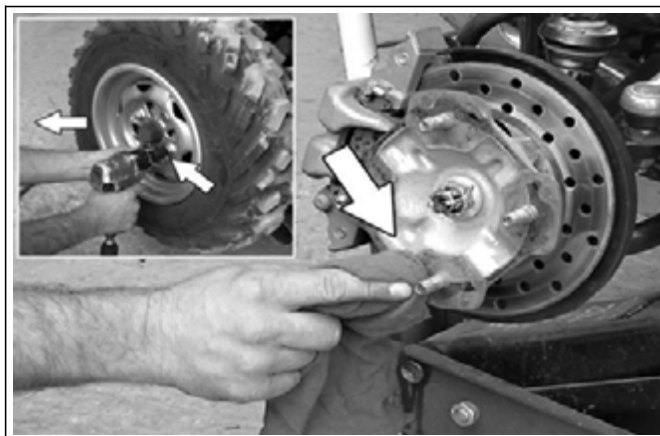
### **ВАЖНО**

Сделанные настройки гусеничной Системы нужно проверить после первой поездки, в том числе: натяжение гусеницы, схождение и угол атаки каждой гусеничной тележки. Неправильные настройки могут ухудшить характеристики всей машины и увеличить износ некоторых её узлов

*НА ЗАМЕТКУ: Для проведения следующих настроек машину следует разместить на плоской горизонтальной поверхности*

### **Угол атаки передней гусеничной тележки**

Чтобы установить правильный угол атаки передней гусеничной тележки, нужно сделать так:

- Ослабить гайку (1), сжимающую пружину выравнивающей штанги (как на рис. 3).



Рис. 3 Натяжная гайка пружины выравнивающей штанги

## НАСТРОЙКИ

- Руль квадроцикла поставить прямо вперёд.
- Придавить на время переднюю гусеничную тележку, чтобы убедиться в том, что она стоит на ровной плоской поверхности.
- Поставить узкую металлическую полосу на задние колеса гусеничной тележки и измерить высоту, как это показано на рис. 4.



Рис. 4 Контроль высоты

- Затянуть гайку (поз.2 на рис.5) так, чтобы узкая металлическая полоса стала на высоте  $254 \pm 6$  мм над опорной поверхностью. С правой стороны поворотом ключа по стрелке А повернуть всю тележку в направлении стрелки С или поворотом ключа по стрелке В повернуть всю тележку по стрелке D (то есть налево).

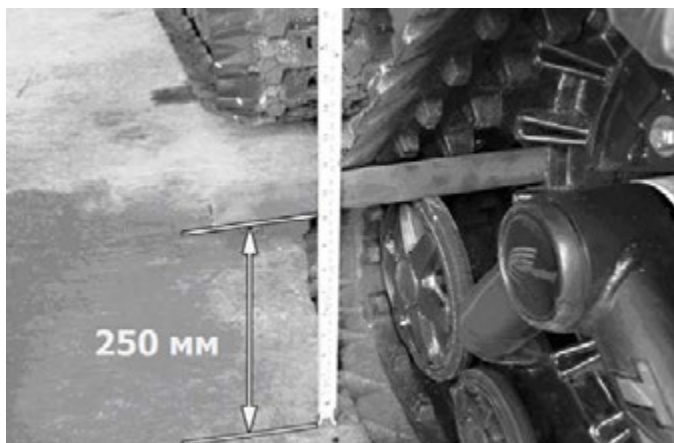

Рис. 5

- Повернуть гайку (поз.1) до вхождения в контакт с пружиной, после чего сжать пружину поворотом гайки на полтора оборота (как на рис. 6).



Рис. 6. Сжатие пружины

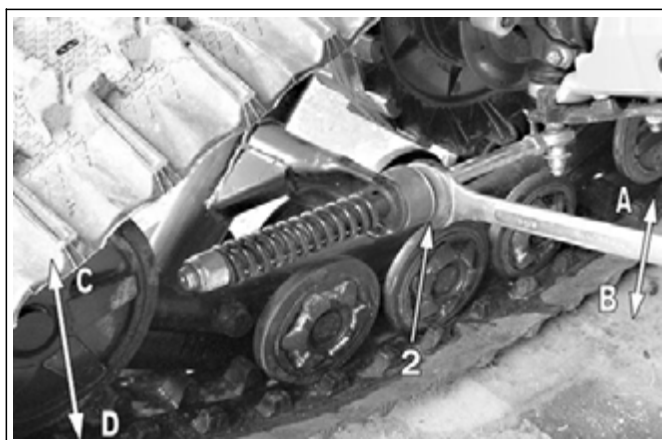

*НА ЗАМЕТКУ: В тех редких случаях, когда движение гайки (поз.1 на Рис. 6), сжимающей пружину, происходит у самого конца резьбовой части выравнивающей штанги, можно удлинить резьбовую часть, ослабив зажимную гайку (см. Рис. 7) и согнав её на конец штанги, что позволит получить ещё до 19 мм резьбы. После завершения операции зажимную гайку нужно надёжно затянуть.*

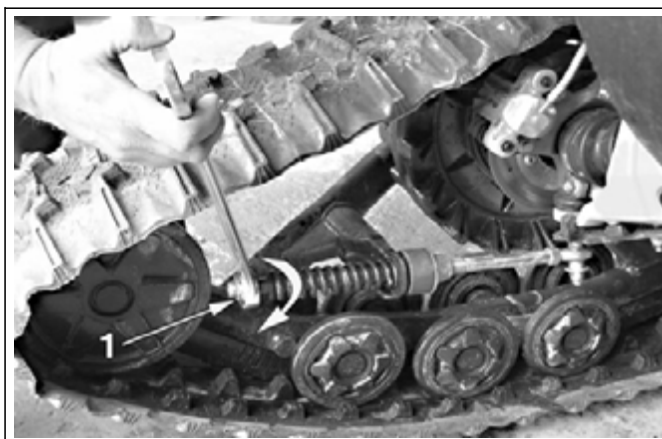

Рис.7

### Принципы настройки (передние гусеничные тележки):

- Настройка на высоту более 254 мм от металлической полосы, облегчает управление квадроциклом, однако увеличивает раскачивание на больших скоростях движения.
- Настройка на высоту менее 254 мм от металлической полосы, затрудняет управление машиной, однако квадроцикл идет ровнее на более высоких скоростях.
- Более высокое предварительное натяжение пружины не рекомендуется.
- Меньшее предварительное натяжение пружины облегчает движение по неровностям трассы на глубоком и рыхлом снеге. На усилии управления не влияет.

*НА ЗАМЕТКУ: После завершения настройки угла атаки передних гусеничных тележек, нужно проверить его еще раз после завершения всех прочих настроек.*

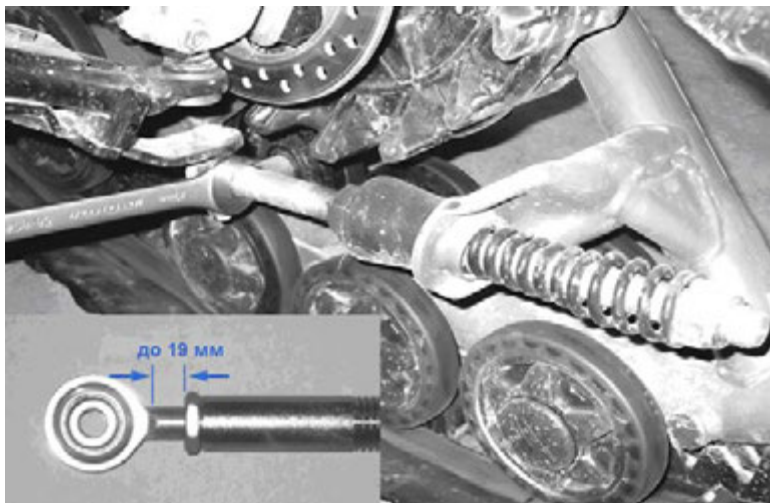
### Угол атаки задней тележки

Чтобы установить правильный угол атаки задней гусеничной тележки, нужно сделать так:

#### Квадроциклы с жесткой или с рычажной подвеской

- Ослабить гайку (поз.1) упорной пружины выравнивающей штанги (см. Рис. 8).
- Отогнуть гайку (поз.2) на расстояние около 10 мм от муфты, как показано на Рис. 8.
- Подогнать гайку (поз.1) к пружине, после чего сжать пружину вращением этой гайки на полтора оборота.



Рис. 8

*НА ЗАМЕТКУ: После завершения настройки угла атаки задних гусеничных тележек, нужно проверить его ещё раз после завершения всех прочих настроек.*

### Квадроциклы с независимой подвеской

- Ослабить два болта (поз.1) крепления **кронштейна** противовращения (поз.2), чтобы стопор (поз.3) противовращения можно было **поворачивать** на оси (см. Рис. 9).

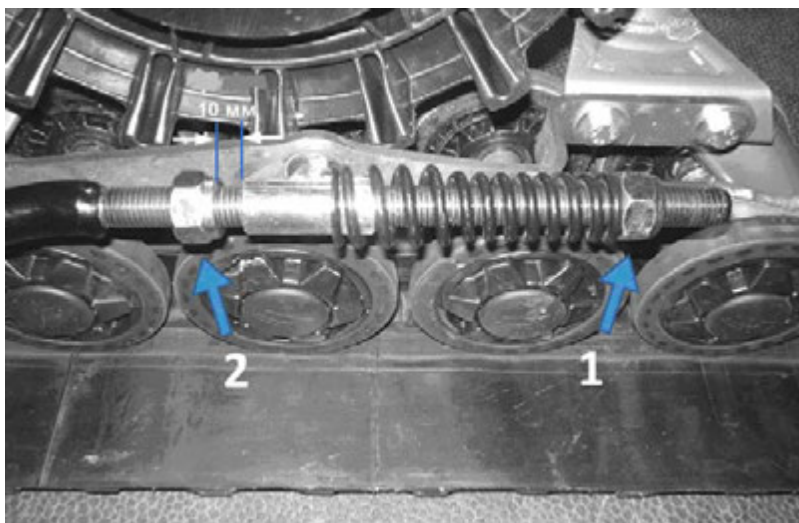

Рис.9

- Прикрепить выравнивающую штангу (поз.1) к **фиксирующему кронштейну**, укрепленному на штанге подвески квадроцикла (см. Рис. 10).
- Ослабить гайку (поз.2) упорной пружины выравнивающей штанги (см. Рис. 10).

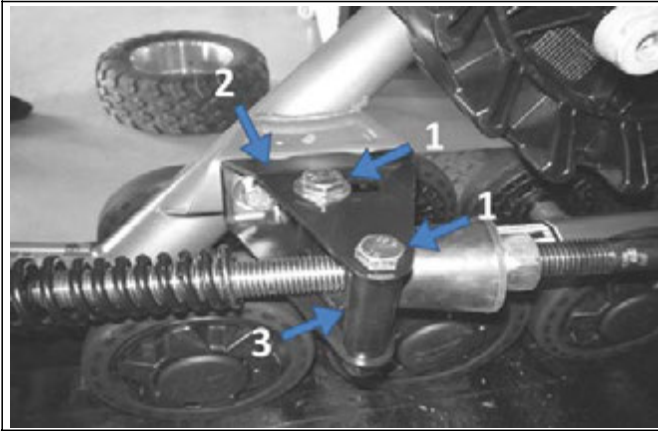

Рис. 10

## НАСТРОЙКИ

---

- Вращением гайки (поз.1) подогнать резиновый башмак на расстояние около 6 мм к корпусу стопора противовращения (поз.2) на кронштейне противовращения (см. Рис. 11).

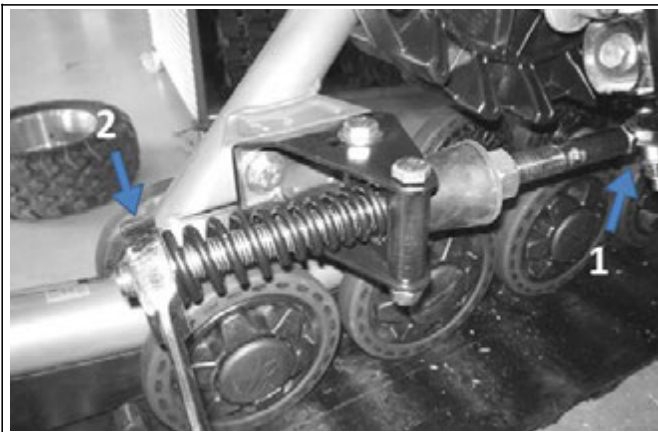

Рис. 11

- Повернуть гайку (поз.1) до вхождения в контакт с пружиной, после чего сжать пружину поворотом гайки на два полных оборота (Рис.12).

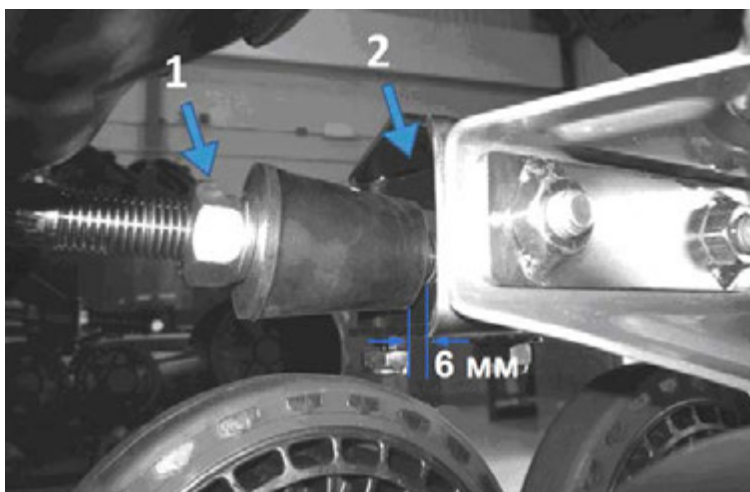

Рис. 12

*НА ЗАМЕТКУ: В тех редких случаях, когда гайка (поз.1), сжимающая упорную пружину, ходит по резьбе у самого конца выравнивающей штанги, длину резьбовой части можно увеличить, сдвинув зажимную гайку (поз. 3 на рис. 13) и вывинтив её по штанге, что позволит получить ещё 19 мм свободной резьбы. Перезатянуть зажимную гайку.*

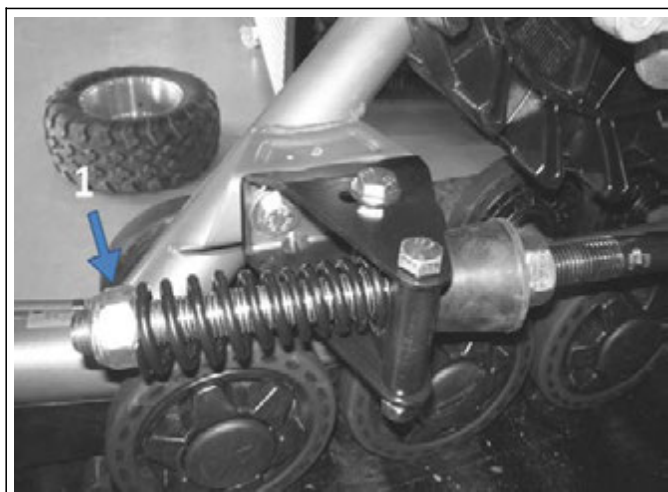

Рис. 13

### Описание настройки (задние гусеничные тележки):

- Чем менее зажат резиновый башмак, тем легче тележка переходит через препятствия и лучше движется она по глубокому снегу, - во время движения **вперёд**.
- Чем сильнее зажат резиновый башмак, тем легче тележка переходит через препятствия и лучше движется она по рыхлому и глубокому снегу, - во время движения **назад**.
- Чем больше предварительное натяжение (сжатие) пружины, тем легче тележка переходит препятствия и лучше движется по глубокому снегу, - во время движения **вперёд**.
- Чем меньше предварительное натяжение (сжатие) пружины, тем легче тележка переходит препятствия и лучше движется по глубокому снегу, - во время движения **назад**.

## НАСТРОЙКИ

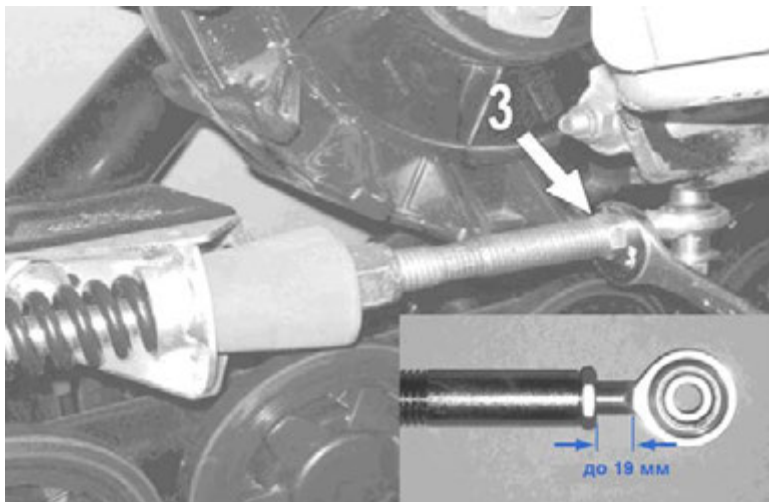
---

- После завершения настройки угла атаки, нужно затянуть два фиксирующих болта (поз. 1 и 2) **кронштейна** системы противовращения с усилием 50 Н·м (как показано на Рис. 14).



Рис. 14

*НА ЗАМЕТКУ: После завершения настройки угла атаки задних гусеничных тележек, нужно проверить его ещё раз после завершения всех прочих настроек.*

## НАСТРОЙКИ

Схождение гусениц настраивают, когда квадроцикл стоит на земле. Проехав вперёд на 3 метра, измеряют схождение, как показано на рис.15.

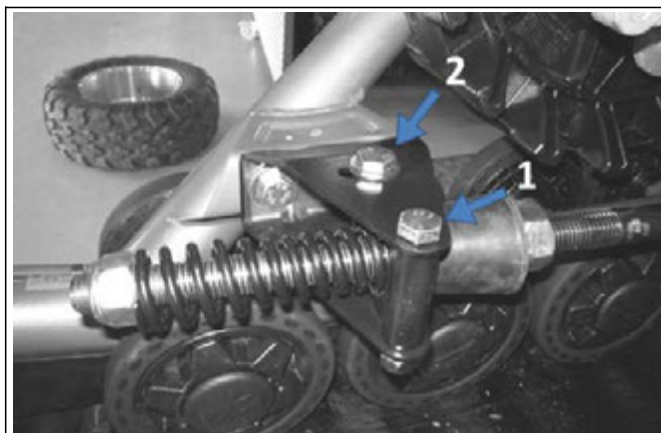
*НА ЗАМЕТКУ: Сделав измерения, нужно сдать машину назад, после чего снова продвинуть вперёд на 3 метра.*

*НА ЗАМЕТКУ: Прежде начала настройки схождения нужно проверить состояние всех компонентов рулевой системы. Повреждённые детали не позволят выставить схождение гусениц и не позволят надёжно управлять гусеничной Системой.*



Рис. 15

Приступая к настройке квадроцикла, нужно сначала снять гайки (1) крепления каждой рулевой тяги к Системе. Затем откручивая или закручивая наконечники тяг, выровняйте их длину с обеих сторон (2) от квадроцикла.

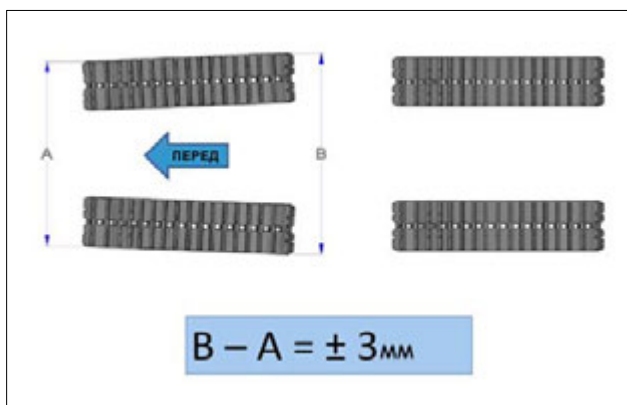
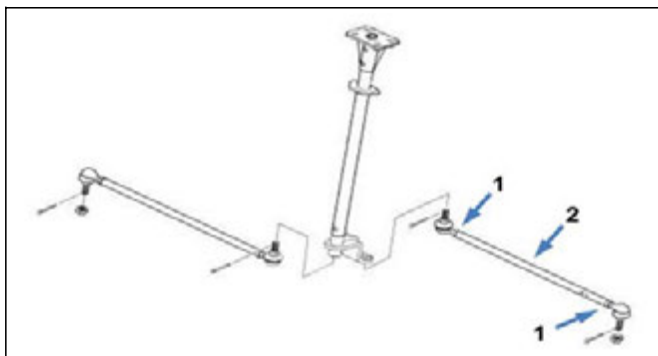

### НАТЯЖЕНИЕ РЕЗИНОВОЙ ГУСЕНИЦЫ

Натяжение гусеницы выполняют вращением регулировочной гайки натяжного устройства гусеницы.



Рис. 17. Регулировка натяжения гусеницы.

*НА ЗАМЕТКУ: устройство поз.1, используемое на рис. 18, можно купить в магазине товаров для автомобилистов. На фото показан измеритель напряжения производства «Gates Corporation» номер по каталогу 7401-0076.*

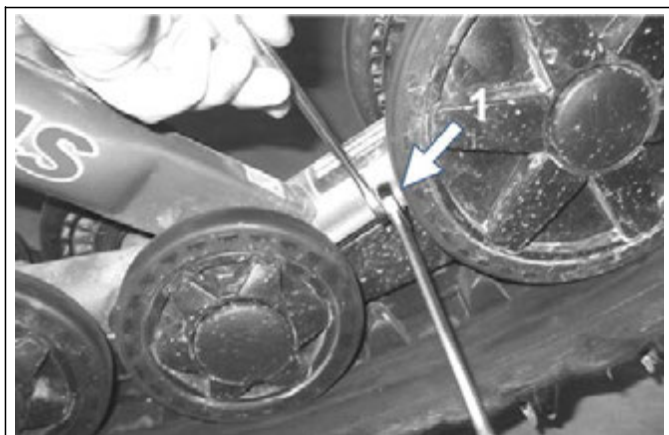

Ниже дана таблица, связывающая силу на измерителе (1) и прогиб (2) гусеницы соответственно сезону.

Сезон	Гусеница	Сила	Прогиб
Лето	Передняя	15 кг	19 мм
	Задняя	15 кг	19 мм
Зима (снег)	Передняя	11 кг	19 мм
	Задняя	11 кг	19 мм



Рис. 18 Измерение натяжения

### Зачем нужно натяжение

- Повышение натяжения резиновой гусеницы уменьшает риск схода гусеницы и уменьшает неравномерность её работы (рывки, возникающие при смене направления движения).
- Уменьшение натяжения резиновой гусеницы повышает управляемость, выравнивает ход машины и повышает экономичность (в прогулочном режиме использования).

### Окончательные проверки

Проехать на малой скорости примерно 1,5 км. Оценить работу гусеничных тележек и при необходимости провести дополнительные настройки.

### УСТАНОВКА РЕЗИНОВОЙ ГУСЕНИЦЫ

Квадроцикл желательно установить на ровную горизонтальную поверхность (или на платформу подъёмника). Мотор выключить.

Выполнить следующие действия:

- Уменьшить натяжение гусеницы до минимума (как показано на рис. 19).



Рис. 19 Уменьшение натяжения гусеницы

- Снять два колеса диаметром по 201 мм со стороны, противоположной колесу натяжения (ленивец, как показано на рис. 20).
- Работая с задней гусеничной тележкой, нужно снять ещё и два колеса диаметром по 133 мм, ближайšie к 201-мм колесу.

## УСТАНОВКА РЕЗИНОВОЙ ГУСЕНИЦЫ

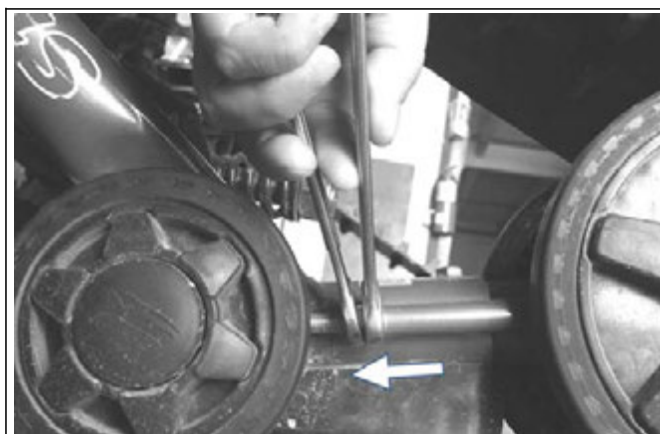

Рис. 20 Снятие колёс

- Надеть резиновую гусеницу (как показано на рис. 21).

*НА ЗАМЕТКУ: Чтобы правильно сориентировать гусеницу, сличайте её с другими гусеницами.*

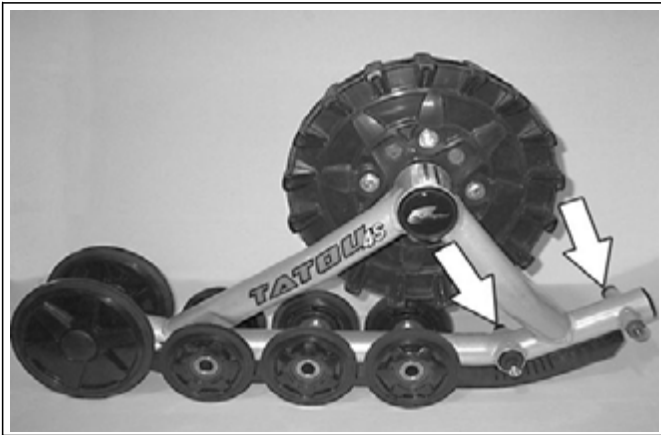

Рис. 21

- Установить на место 201-мм колёса.

## УСТАНОВКА РЕЗИНОВОЙ ГУСЕНИЦЫ

---

- Работая с задней гусеничной тележкой, нужно вновь установить колеса диаметром 133 мм (как на Рис.22).

*НА ЗАМЕТКУ: Желательно сменить жало отвертки и установить такое, как показано на рис.22 (с зубом): это поможет решить задачу постановки колёс на их оси. Можно также использовать крестовую отвертку подходящего размера.*



Рис. 22

- Отрегулировать натяжение гусеницы, как это описано в разделе «Натяжение резиновой гусеницы» на стр. 28.

## ОБКАТКА

Обкатка – это такой период эксплуатации любой машины, в который все её детали притираются друг к другу.

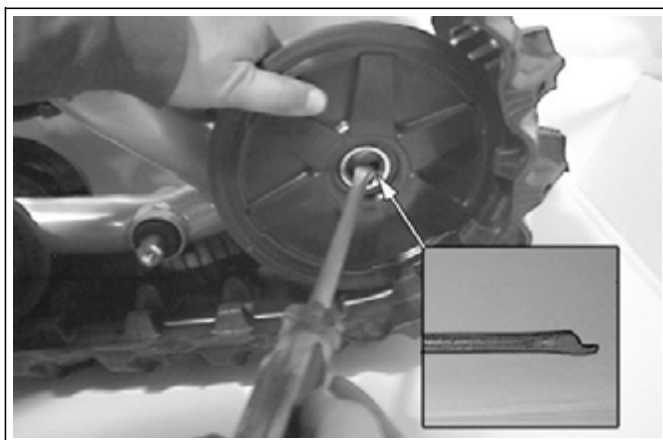
Во время обкатки (4 часа работы или 80 километров пути) нужно выполнять следующие правила:

- Не следует ездить по сухой и чистой поверхности (например, по асфальту или по стерне).
- Крутые повороты совершать только на самой малой скорости (не более 15 км/ч).

ПЕРИОД ОБКАТКИ				
ОБЪЕКТ КОНТРОЛЯ	УСТАНОВКА	1-й час Не более 15 км/ч	2-й час Не более 25 км/ч	3-й час Не более 35 км/ч
Натяжение гусеницы	X	X		
Схождение	X	X	X	X
Угол атаки	X	X		
Затяжка болтов				X
Визуальный осмотр	X	X	X	X

Всю обкатку необходимо **ПРОВОДИТЬ** в увлажнённой среде, которой могут быть вода, болотный ил, снег, мягкий грунт, мокрый песок, пыль и т.п.

Если обкатка проходит **НЕПРАВИЛЬНО**, появляется дым, запах горелой резины, налипание пластиковой стружки на звездочке и (или) на раме тележки.

## ВЫТАЛКИВАТЕЛЬ ДЛЯ СНЯТИЯ КОЛЕСА

### ОПАСНО

Не использовать пневматические инструменты для снятия колёс.

Для замены колеса рекомендуется использовать выталкиватель компании «Самопласт» деталь № по каталогу 2000-00-1050 (поз. 1, Рис. 23), как это изложено ниже:



Рис. 23

- Снять резиновый колпачок с колеса. Если колесо заглушено на болт, нужно выкрутить болт и потом снять колесо.
- Если болт не используется, можно поставить под шток выталкивателя центрующую проставку (поз. 2, Рис. 23).

## ЗАМЕНА КОЛЕСА С ВЫТАЛКИВАТЕЛЕМ

---

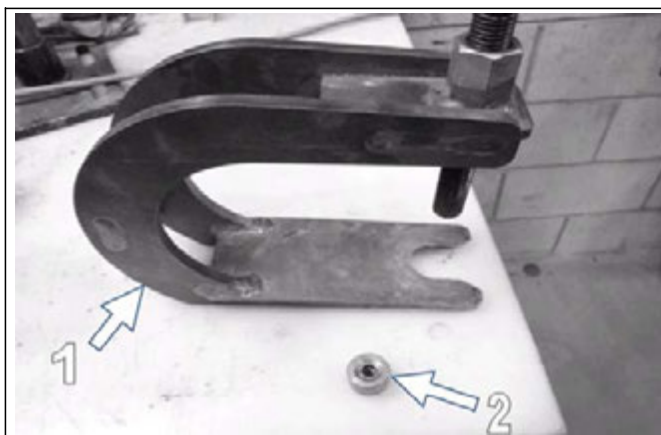
- Установить выталкиватель на колесо, как это показано на Рис. 24.
- Вращать резьбовой шток выталкивателя для снятия колеса.



Рис. 24

- Посадить на вал новую втулку колеса до обода.

## РАСПИСАНИЕ ОБСЛУЖИВАНИЯ

### ОПАСНО

Не следует касаться руками или ногами гусеничной тележки, пока мотор не выключен и машина не поставлена на тормоз.

Ниже приведена таблица обслуживания гусеничных тележек, что обеспечить долгу их и безаварийную службу:

РАСПИСАНИЕ ОБСЛУЖИВАНИЯ		
Назначение и объект проверки	Периодичность	
	(после обкатки)	
	Зимний сезон	В любой сезон, сухая среда
Полная: Затяжка болтов	20 часов	20 часов
Полная: Схождение тележек	10 часов	10 часов
Полная: Визуальный осмотр	Перед поездкой	Перед поездкой
Гусеница: Натяжение	20 часов	20 часов
Гусеница: Износ	Один раз в год	Один раз в год
Колёса: Истирание	Один раз в год	40 часов
Колёса: Подшипники	Один раз в год	20 часов
Рама: Износ направляющих гусеницы	Один раз в год	20 часов
Рама: Центральный подшипник подвески	Один раз в год	50 часов
Рама: Подвеска	Один раз в год	50 часов
Рама: Трещины и общий осмотр	Один раз в год	Один раз в год
Система противовращения: Настройка / Натяжение болтов	20 часов	20 часов
Система противовращения: Трещины и деформации	Перед поездкой	Перед поездкой
Приводная звездочка: Износ	Один раз в год	50 часов

*НА ЗАМЕТКУ: Нельзя применять для очистки гусениц растворитель, предназначенный для очистки тормозов: это может повредить уплотнительные и соединительные узлы.*

### ОПАСНО

После применения в агрессивной среде (болотный ил, вода) и после ежегодного осмотра всех подшипников, их не следует смазывать как на снегоходе. Если подшипники плохо работают, их нужно снимать вместе с колесом. Некоторые колёса (например, диаметром 133 мм) требуют для снятия специального инструмента, чтобы их не повредить.



---

## НАТЯЖЕНИЕ ГУСЕНИЦ

Болт	Усилие, Н·м
M8 – 8,8	25
M10 – 8,8	50
M10 – 10,9	70
M12 – 10,9	125

*НА ЗАМЕТКУ: Фиксатор резьбовых соединений «Loctite 263» или его аналог рекомендуется нанести в указанных местах на резьбы, показанные в данном «Руководстве пользователя».*

### ОПАСНО

**Излишне большое усилие натяжения болтов может повредить конструкцию, что небезопасно.**

## ХРАНЕНИЕ

Лучший способ хранить гусеничную Систему – уложить каждую тележку на бок в защищённом от света месте.



Рис. 25

---

## ИЗНОС

### Колесо

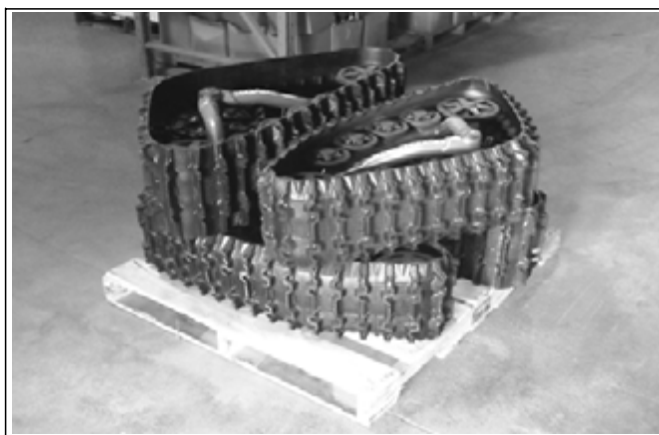
Проверять износ колёса нужно прежде всего на внутренней рабочей поверхности (Рис. 26). Если видна внутренняя пластиковая основа колеса, значит его резиновое покрытие протерлось и такое колесо должно быть заменено (как видно на Рис. 27, поз.2), или когда ширина обода колеса износится до ширины 17 мм: измерение показано на Рис. 28 (у нового колеса ширина обода 20,5 мм). Сильно изношенное колесо не будет надежной опорой для гусеницы.



Рис. 26



Рис. 27

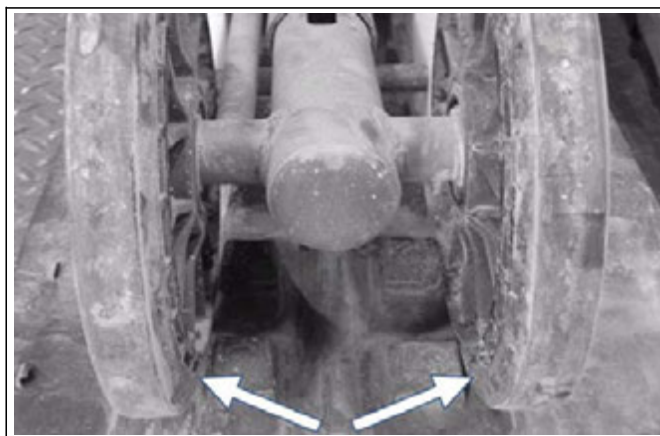

Рис. 28

### Направляющие гусеницы

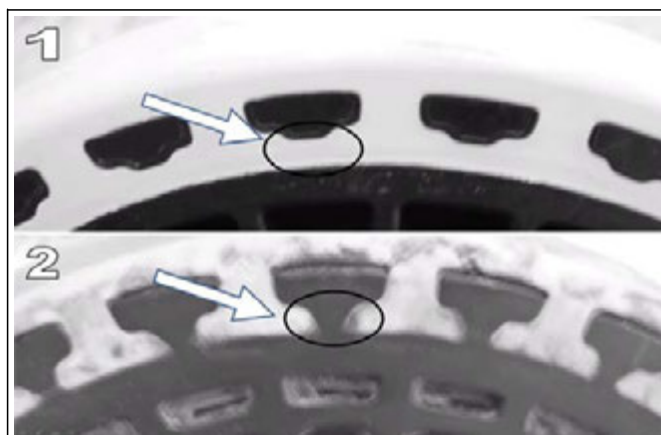
Проверка износа выполняется измерением ширины стенок направляющей канавки. Если размеры, показанные на Рис. 29, в любом месте меньше 5 мм, нужно деталь заменить. Если направляющая изношена настолько, что канавка больше не различима, эту деталь нужно заменить. Большой износ направляющих гусеницы может усилить износ и других компонентов гусеничной Системы.

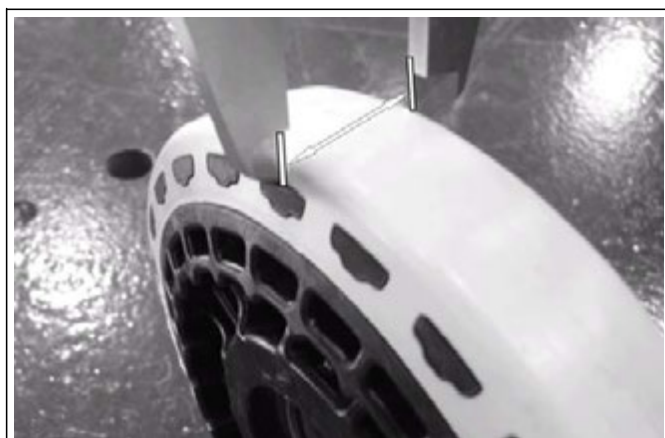

Рис. 29

### Гусеница

Проверить износ гусеницы, осмотреть канавку, по которой идут колеса, состояние приводных окон, форму и внешнее и внутреннее состояние тканевой основы гусеницы. Тканевая основа гусеницы нигде не должна быть видна, в ней не должно быть потёртостей, порезов и разрывов. Значительный износ может повредить колеса и саму гусеницу.

## Звёздочка

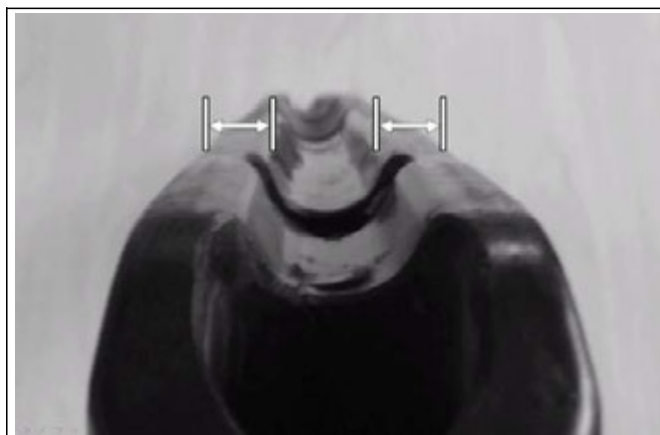
Проверить износ зубьев звездочки, измеряя размер, как показано на Рис. 30. Если указанный размер стал меньше 19 мм, звездочку следует заменить. Интенсивный износ снижает эффективность передачи мощности от мотора к гусенице и ухудшает тем самым характеристики всей Системы.



Рис. 30

### Противовращение

Нужно проверить износ системы противовращения, прежде всего шарнирное соединение (Рис. 31), и убедиться в том, что соединение не слишком ослабло и не истончилось. Повреждение этого шарнирного соединения может ухудшить характеристики всей гусеничной Системы

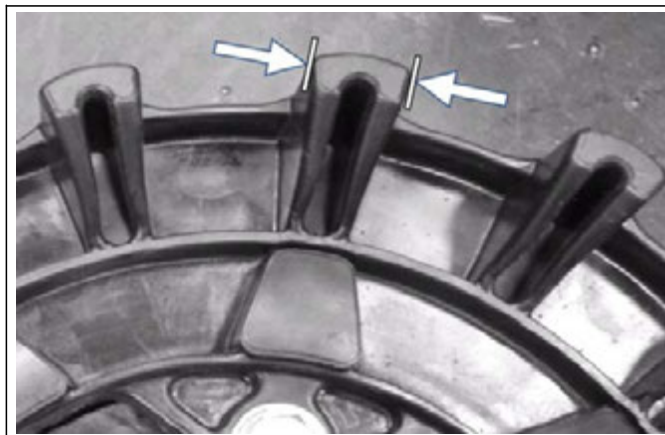

Рис. 31

### ГАРАНТИЙНЫЕ ОБЯЗАТЕЛЬСТВА

Компания «Camoplast Hi-Performance Tracks» гарантирует, что новая не бывшая в употреблении гусеничная система **«Camoplast T4S»** (далее по тексту - Система), установленная уполномоченными на то дилером или дистрибьютором, не имеет дефектов материалов и сборки в течение периода времени и в условиях эксплуатации, изложенных ниже. Используя новую Систему, её пользователь тем самым соглашается с такими условиями и принимает их во время совершения покупки.

Гарантия изготовителя распространяется на гусеничную Систему **«Camoplast T4S»** для квадроциклов. Эта гарантия распространяется на материалы и работу изготовителя Системы. Ответственность за установку Системы и её обслуживание всегда возлагается на владельца этой Системы.

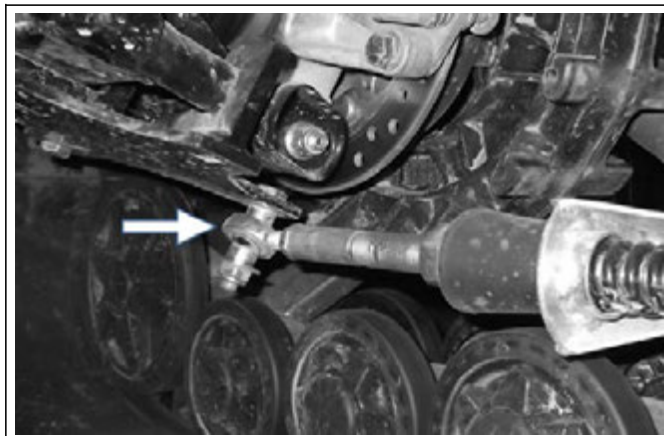
#### ГАРАНТИЙНЫЙ ПЕРИОД

Гарантийные обязательства (здесь и далее - гарантия) действуют в течение двенадцати (12) месяцев, начиная с даты приобретения. Гарантия не относится к обычному обслуживанию.

Данная гарантия относится только к узлам и деталям гусеничной Системы. Дефекты окраски рамы и Системы не являются гарантией не покрываются.

Данная гарантия не действует, если Систему установил не уполномоченный на то сетевой дилер или дистрибьютор товаров компании «Camoplast Hi-Performance Tracks».

Данная гарантия не распространяется на повреждения или поломки квадроцикла, которые были вызваны или вероятно были вызваны этой гусеничной Системой.

Производитель не отвечает за любые травмы, которые могут быть получены во время или после установки на квадроцикл Системы.

Чтобы гарантия действовала, владелец данной Системы должен соблюдать указания изготовителя. Кроме того, заявка на гарантийное обслуживание должна быть подтверждена подлинником товарного чека или контракта с датой покупки, после чего работы или ремонт должны быть выполнены уполномоченным дилером компании «Camoplast Hi-Performance Tracks». Все обращения, предварительно не проверенные уполномоченным дилером компании «Camoplast Hi-Performance Tracks», не принимаются.

**Гарантийные обязательства не распространяются на следующие случаи:**

- 1) Любые и все убытки, включая, например, косвенные затраты на буксировку, хранение, телефонные переговоры, прокат, транспортировку, неудобства, страховку, на возмещение расходов, потери времени и упущенную выгоду и т.п.
- 2) Повреждения из-за неправильной установки Системы.
- 3) Повреждения, вызванные обычным износом квадроцикла при его интенсивном использовании.
- 4) Повреждения, вызванные несоблюдением указаний данного «Руководства пользователя» и графика технического обслуживания, а также другой технической документации.

## ГАРАНТИЙНЫЕ ОБЯЗАТЕЛЬСТВА

---

5) Повреждения, произошедшие в результате издевательства над машиной и ненадлежащего её использования, систематического игнорирования рекомендаций «Руководства пользователя», из-за перегрузки, в том числе при перевозке слишком большого количества пассажиров.

6) Не включают расходы на работу, запчасти и материалы, входящие так или иначе в стоимость обслуживания машины (затраты на пересылку и хранение и перевозку гусеничной Системы к дилеру возлагаются на владельца этой Системы).

7) Повреждения, происшедшие из-за неправильного ремонта, неправильного обслуживания или несогласованного с изготовителем вмешательства в конструкцию гусеничной Системы, или из-за установки чужеродных или неразрешённых деталей, которые не изготовлены или не разрешены к применению компанией «Samoplast Hi-Performance Tracks».

8) Повреждения, возникшие из-за несчастного случая, чрезвычайного происшествия, кражи, вандализма, войны или непрогнозируемого волеизъявления Господа Бога.

9) Повреждения, возникшие из-за неопытности водителя, ошибок вождения, аварий на дороге и т.п.

10) Использование данной Системы на квадроцикле, сдаваемом напрокат, в том числе – предыдущим владельцем этой машины, делает эту гарантию недействительной и несущественной.

11) Использование данной Системы на гонках, на ралли или любых иных соревнованиях подобного типа в любой период времени, включая предыдущего владельца, или использование в условиях, изготовителем не предусмотренных, делает эту гарантию недействительной и несущественной.

Все отремонтированные или заменённые узлы и детали имеют гарантию качества на тот же срок, что и остальная машина. Иначе говоря, если заменённая по гарантии деталь установлена после 5 месяцев, на эту заменённую деталь гарантия будет длиться 7 месяцев, в итоге те же 12 месяцев. Ни в каких случаях гарантия изготовителя не может продолжаться более двенадцати месяцев с даты продажи Системы.

Во всех случаях, сумма гарантийных обязательств ограничена максимальным размером продажной стоимости Системы или её справедливой рыночной ценой. Компания «Samoplast Hi-Performance Tracks» оставляет за собой право определить справедливую рыночную цену Системы, бывшей в употреблении. Гарантийные обязательства применимы к условиям эксплуатации только что купленной не бывшей в употреблении гусеничной Системы на момент происшествия. При самостоятельном ремонте гарантия отменяется.

Изготовитель, продавец и, или ремонтная мастерская не несут ответственности за задержки с поставкой запчастей или за их наличие для заказа.

Компания «Samoplast Hi-Performance Tracks» оставляет за собой все права менять данные гарантийные обязательства без обязательств оповещать об этом конечного пользователя. Исполняются гарантийные обязательства, действовавшие на момент приобретения Системы.



## РАЗРЕШЕНИЕ ПРОБЛЕМ

РАЗРЕШЕНИЕ ПРОБЛЕМ		
Проблем	Возможная причина	Действия
Необычная вибрация	Наличие грязи в Системе	Удалить все загрязнения, которые могут мешать работе Системы
	Вытертость на колесе	Заменить повреждённую деталь
	Замерзли звездочка или колесо	Удалить наросты снег и лёд. Рекомендуется перевести квадроцикл в отапливаемое помещение
	Начало схода гусеницы	Проверить правильность ведения. При необходимости перенастроить Систему
	Перед установкой гусеничной Системы на квадроцикле была грязь, что помешало точно установить вращающиеся узлы на втулки и гусеничную Систему.	Демонтировать тележку и очистить гусеничную Систему и очистить поверхности контакта между колесами и втулками.
	Повреждены втулка или подшипник колеса	Заменить повреждённый подшипник
Раскачивание в движении	Втулка на квадроцикле или гусеничная тележка деформированы из-за столкновения или от чего-то подобного	Заменить деформированную деталь
	Неправильная настройка угла атаки гусеничной Системы.	Настроить угол атаки согласно указаниям изготовителя Системы (обратиться к разделу "Настройка" данного «Руководства пользователя»)
Перегрев рабочих элементов гусеничной тележки (запах горелой резины)	Слишком большое натяжение гусеницы	Настроить натяжение гусеницы (обратиться к разделу "Настройка" данного «Руководства пользователя»)
	Неправильное сведение гусеничной тележки	Проверить сведение тележки (обратиться к разделу "Настройка" данного «Руководства пользователя»)
	Заблокировано колесо	Попытаться освободить колесо или заменить при необходимости
	Ограниченность радиуса поворота	Изменять радиус поворота и найти участки, которые нужно смазать
Задиры на дорожках движения элементов гусеничной Системы	Задир на дорожках движения элементов гусеничной Системы	Зачистить и смазать дорожки движения элементов Системы
	Падает мощность	Слишком большое натяжение гусеницы
Снег набился в впускное вентиляционное отверстие квадроцикла		Удалить снег и немедленно обратиться к дилеру для исправления ситуации
Частичный или полный сход гусеницы		Значительный износ различных элементов гусеничной системы
	Слишком маленькое натяжение гусеницы	Настроить натяжение гусеницы. (обратиться к разделу "Настройка" данного «Руководства пользователя»)
	Неправильные настройки угла атаки и схождения гусеничных тележек	Настроить угол атаки и схождение согласно указаниям изготовителя Системы (обратиться к разделу "Настройка" данного «Руководства пользователя»)
Гусеница постоянно зарывается в снег	Неправильно настроена система противувращения	Настроить угол атаки согласно указаниям изготовителя Системы (обратиться к разделу "Настройка" данного «Руководства пользователя»)

## РАСПОЛОЖЕНИЕ СЕРИЙНОГО НОМЕРА

На фотографии ниже показано место серийного номера на раме гусеничной тележки и на резиновой гусенице.



Рис. 32



Рис. 33

## ТЕХНИЧЕСКАЯ ПОДДЕРЖКА

Если местному дилеру или распространителю не удалось решить проблему с гусеничной Системой, можно обратиться в отдел технической поддержки компании «Camoplast» по рабочим дням недели.

### **Camoplast Solideal Inc.**

Адрес: 1701, 3<sup>rd</sup> Avenue  
Grand-Mère, (Québec) G9T 2W6 CANADA

E-mail : [atvtracksystems@camoplastsolideal.com](mailto:atvtracksystems@camoplastsolideal.com)

Сайт: [www.camoplastsolideal.com](http://www.camoplastsolideal.com)

## ДЕКЛАРАЦИЯ СООТВЕТСТВИЯ ЕС



### ДЕКЛАРАЦИЯ СООТВЕТСТВИЯ ТРЕБОВАНИЯМ ЕС

**Мы:**

ИЗГОТОВИТЕЛЬ: **CAMOPLAST SOLIDEAL INC.**

АДРЕС: 1701, 3 RD AVENUE  
Grand-Mère (Québec) Canada  
G9T 2W6

ТЕЛЕФОН:  
ФАКС:  
ВЕБСАЙТ: [www.camoplastsolideal.com](http://www.camoplastsolideal.com)

**ДАнным ДОКУМЕНТОМ ОТ СЕБЯ ЛИЧНО ПОДТВЕРЖДАЕМ, ЧТО**

ИЗДЕЛИЕ: Гусеничная система для квадроцикла  
ПОТРЕБИТЕЛЬ:

**СООТВЕТСТВУЕТ СЛЕДУЮЩИМ СТАНДАРТАМ:**

НОМЕР	НАЗВАНИЕ	ДАТА
-EN 62079	Порядок разработки инструкций	2001
-EN 12100-1 & -2	Безопасность механизма	1996
-EN 17050-1 & -2	Оценка соответствия	2005

**И СООТВЕТСТВУЕТ СЛЕДУЮЩИМ ДИРЕКТИВАМ ЕС:**

НОМЕР	НАЗВАНИЕ	ДАТА
2006/42/ЕЕС	Директива безопасности механизмов	2006

СОСТАВЛЕНО В: Grand-Mère (Québec) Canada

ОТВЕТСТВЕННОЕ ЛИЦО: \_\_\_\_\_

ЗВАНИЕ: \_\_\_\_\_

ДАТА: \_\_\_\_\_ ПОДПИСЬ: \_\_\_\_\_

Эта страница без текста

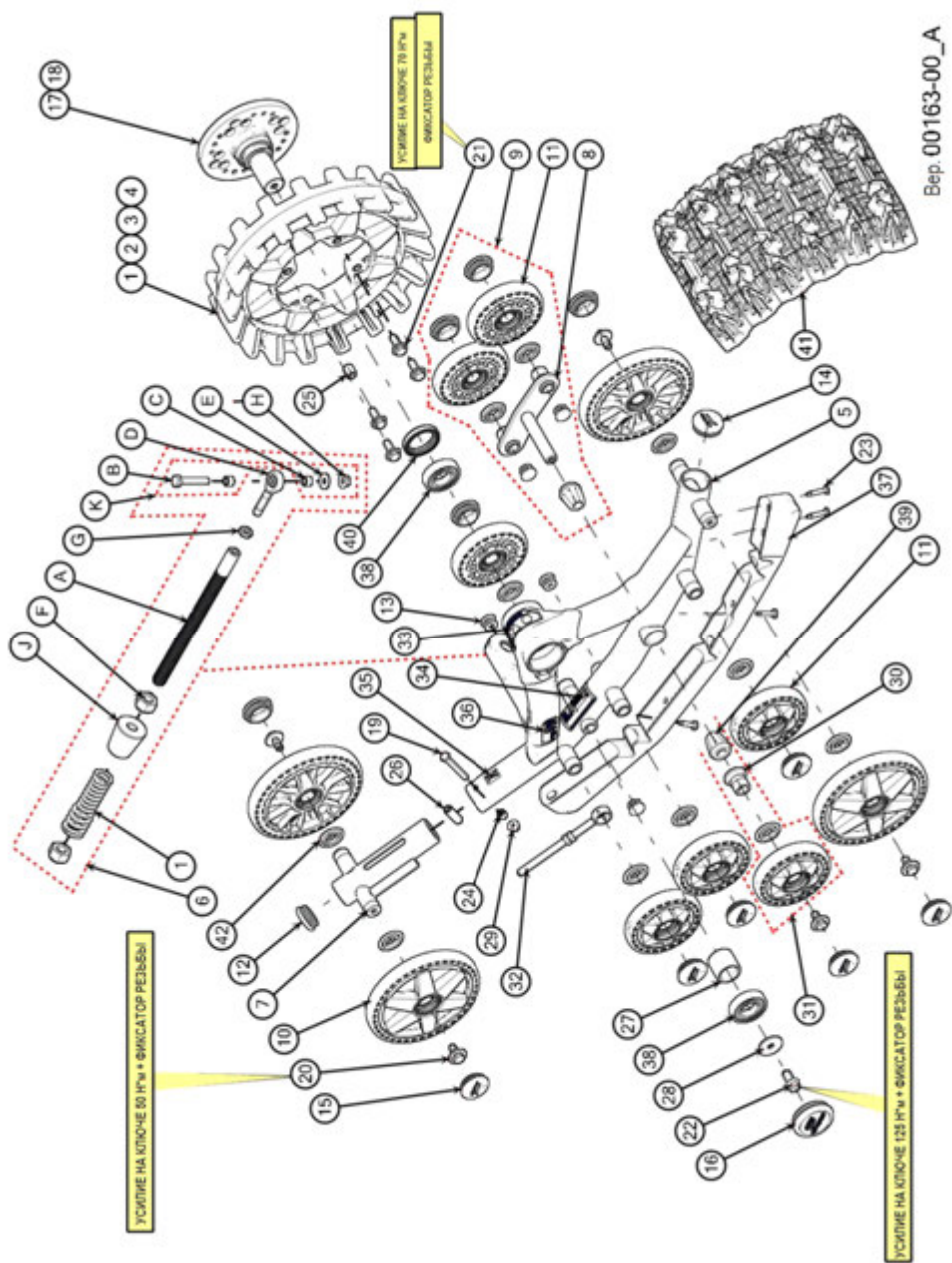

№ пп	№ по каталогу	ОПИСАНИЕ	КОЛ-ВО
<b>ПЕРЕДНИЕ ГУСЕНИЧНЫЕ ТЕЛЕЖКИ СЕРИИ Т4S ДЛЯ КВАДРОЦИКЛА</b>			
1	1009-00-7115	Приводное зубчатой колесо 15 зубьев	1
2	1009-00-7116	Приводное зубчатой колесо 16 зубьев	1
3	1009-00-7117	Приводное зубчатой колесо 17 зубьев	1
4	1009-00-7118	Приводное зубчатой колесо 18 зубьев	1
5-A	1010-00-7222	Рама правой передней тележки серии Т4S	1
5-B	1011-00-7222	Рама левой передней тележки серии Т4S	1
6	1001-00-7102	Выравнивающая штанга	1
7	1014-00-7222	Упорная пружина	1
8	1015-00-7010	Коромысло подвески	1
9	1015-00-7103	Тележка подвески	1
10	1016-00-0201	Ленивец диаметром 201 мм и 133 мм	4
11	1016-00-0133	Опорный каток подвески диаметром 133 и 201 мм	7
12	1017-00-0001	Двулепестковая заглушка трубы рамы диаметром 45 мм	1
13	1017-00-0005	Двулепестковая заглушка трубы рамы диаметром 25 мм	6
14	1017-00-0010	Двулепестковая заглушка (полиэтиленовая) трубы рамы диаметром 50 мм	1
15	1017-00-0110	Двулепестковая заглушка (пластиковая-эспрен) трубы рамы диаметром 50 мм	11
16	1017-00-7081	Горячештампованная заглушка втулки	1
17	1019-05-0010	Приводное колесо	1
18	1019-77-0031	Универсальная посадочная втулка	1
19	1033-08-0080	Болт с шестигранной головкой М8х1,25х80	1
20	1033-10-2026	Болт-пробка М10х1,5х25	5
21	1036-10-4030	DIN 6921 Болт высокопрочный с шестигранной головкой и фланцем М10х1,5х30	4
22	1036-12-4030	DIN 6921 Болт высокопрочный с шестигранной головкой и фланцем М12х1,75х30	1
23	1049-00-0007	Винт-саморез №12-24 x 1,5"	4
24	1050-00-0016	Скользящая втулка	1
25	1050-00-0011	Втулка	4
26	1051-00-0015	Втулка-упор пружины	1
27	1051-00-0037	Шпindelная втулка	1
28	1061-00-0025	Шайба шпindelной втулки (внутренний диаметр 13,2 мм; внешний диаметр 41,4 мм; толщина 2,76 мм)	1
29	1074-08-0001	Шестигранная нейлоновая гайка (ISO 4161) М8х1,25	1
30	1082-00-7001	Осевая стабилизирующая втулка колеса (катка)	1
31	1082-00-7110	Сборка опорного колеса (катка)	1
32	1082-00-7050	Рычаг тележки	1
33	1083-00-8002	Наклейка с предупредительной надписью	1
34		Наклейка с серийным номером	1
35-A	1083-00-8100	Наклейка с маркировкой передней левой тележки	1
35-B	1083-00-8110	Наклейка с маркировкой передней правой тележки	1
36	1083-00-7375	Наклейка информационная	1
37	1085-00-7010	Направляющая	1
38	1090-00-0001	Герметизированный шарикоподшипник	2
39	1093-00-7000	Пластиковый колпачок-заглушка	2
40	1093-00-7002	Уплотнение вала зубчатого колеса	1
41	1093-00-7600	Гусеница ширина 29 см; длина 237 см; толщина 2,5 см	1
42	1093-00-7009	Уплотнение ленивца (натяжное колесо)	11
A	1000-00-7002	Резьбовый стержень выравнивающей штанги	1
B	1033-10-1060	Болт с шестигранной головкой М10х1,5х60	1
C	1047-00-7010	Адаптер выравнивающей штанги	1
D	1050-00-0013	Втулка выравнивающей штанги	2
E	1060-00-0004	Шайба	1
F	1071-20-0001	Шестигранная нейлоновая гайка М20Х2,5	2
G	1073-12-3002	Тонкая шестигранная гайка	1
H	1074-10-0001	Нейлоновая гайка М10Х1,5	1
I	1080-00-0002	Упорная пружина	1
J	1093-00-7007	Резиновый башмак	1
K	1033-AS-0025	Сборка болта крепления фиксирующей штанги	1

2011-06-23/Вер.А

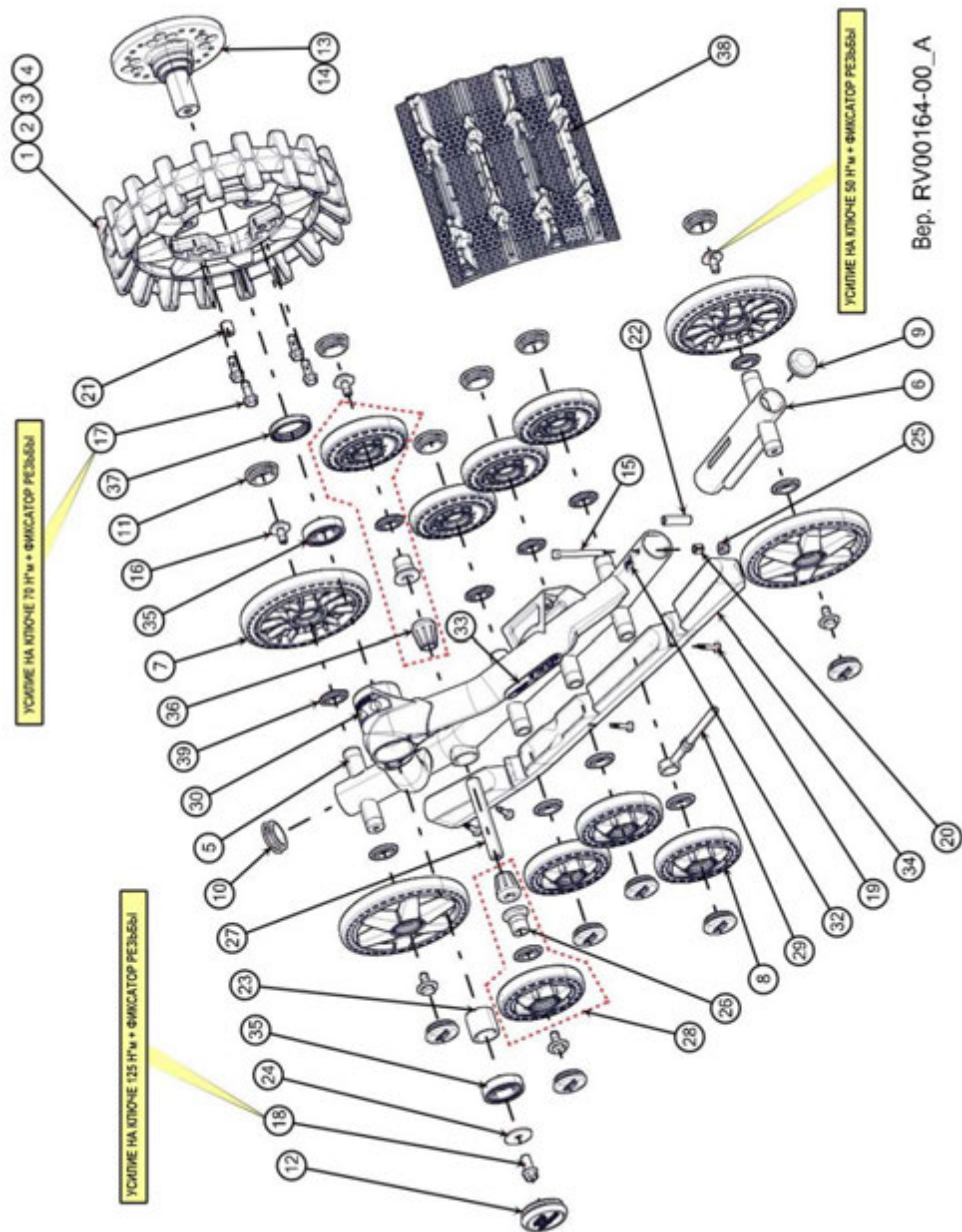

Бер. RV00164-00\_A



№ пп	№ по каталогу	ОПИСАНИЕ	КОЛ-ВО
<b>ЗАДНИЕ ГУСЕНИЧНЫЕ ТЕЛЕЖКИ СЕРИИ Т4S ДЛЯ КВАДРОЦИКЛА</b>			
1	1009-00-7115	Приводное зубчатой колесо 15 зубьев	1
2	1009-00-7116	Приводное зубчатой колесо 16 зубьев	1
3	1009-00-7117	Приводное зубчатой колесо 17 зубьев	1
4	1009-00-7118	Приводное зубчатой колесо 18 зубьев	1
5-A	1012-00-7222	Рама задней правой тележки серии Т4S	1
5-B	1013-00-7222	Рама задней левой тележки серии Т4S	1
6	1001-00-7102	Упорная пружина	1
7	1016-00-0201	Ленивец диаметром 201 мм и133 мм	4
8	1016-00-0133	Опорный каток диаметром 201 мм и133 мм	8
9	1017-00-0001	Двухлепестковая заглушка трубы рамы диаметром 45 мм	1
10	1017-00-0010	Двухлепестковая заглушка (полиэтиленовая) трубы рамы диаметром 50 мм	1
11	1017-00-0110	Двухлепестковая заглушка (пластиковая-эспрен) трубы рамы диаметром 50 мм	12
12	1017-00-7081	Горячештампованная заглушка втулки	1
13	1019-05-0010	Приводное колесо	1
14	1019-77-0031	Приводное колесо	1
15	1033-08-0080	Болт с шестигранной головкой М8х1,25х80	1
16	1033-10-2026	Болт-пробка М10х1,5х25	6
17	1036-10-4030	Болт высокопрочный с шестигранной головкой и фланцем М10х1,5х30	4
18	1036-12-4030	Болт высокопрочный с шестигранной головкой и фланцем М12х1,75х30	1
19	1049-00-0007	Винт-саморез №12-24 x 1,5"	4
20	1050-00-0016	Скользящая втулка	1
21	1050-00-0011	Втулка	4
22	1051-00-0015	Втулка-упор пружины	1
23	1051-00-0037	Шпindelная втулка	1
24	1061-00-0025	Шайба шпindelной втулки (внутренний диаметр 13,2 мм; внешний диаметр 41,4 мм; толщина 2,76 мм)	1
25	1074-08-0001	Шестигранная нейлоновая гайка (ISO 4161) М8х1,25	1
26	1082-00-7001	Осевая стабилизирующая втулка колеса (катка)	2
27	1082-00-7012	Задний осевой стабилизатор	1
28	1082-00-7110	Сборка опорного колеса (катка)	1
29	1082-00-7050	Рычаг тележки	1
30	1083-00-8002	Наклейка с предупредительной надписью	1
31		Наклейка с серийным номером	1
32-A	1083-00-8120	Наклейка с маркировкой передней левой тележки	1
32-B	1083-00-8130	Наклейка с маркировкой передней правой тележки	1
33	1083-00-7375	Наклейка информационная	1
34	1085-00-7010	Направляющая	1
35	1090-00-0001	Герметизированный шарикоподшипник	2
36	1093-00-7000	Пластиковый колпачок-заглушка	2
37	1093-00-7002	Уплотнение вала зубчатого колеса	1
38	1093-00-7600	Гусеница ширина 29 см; длина 237 см; толщина 2,5 см	1
39	1093-00-7009	Уплотнение ленивца (натяжное колесо)	12

2011-06-23/Вер.А

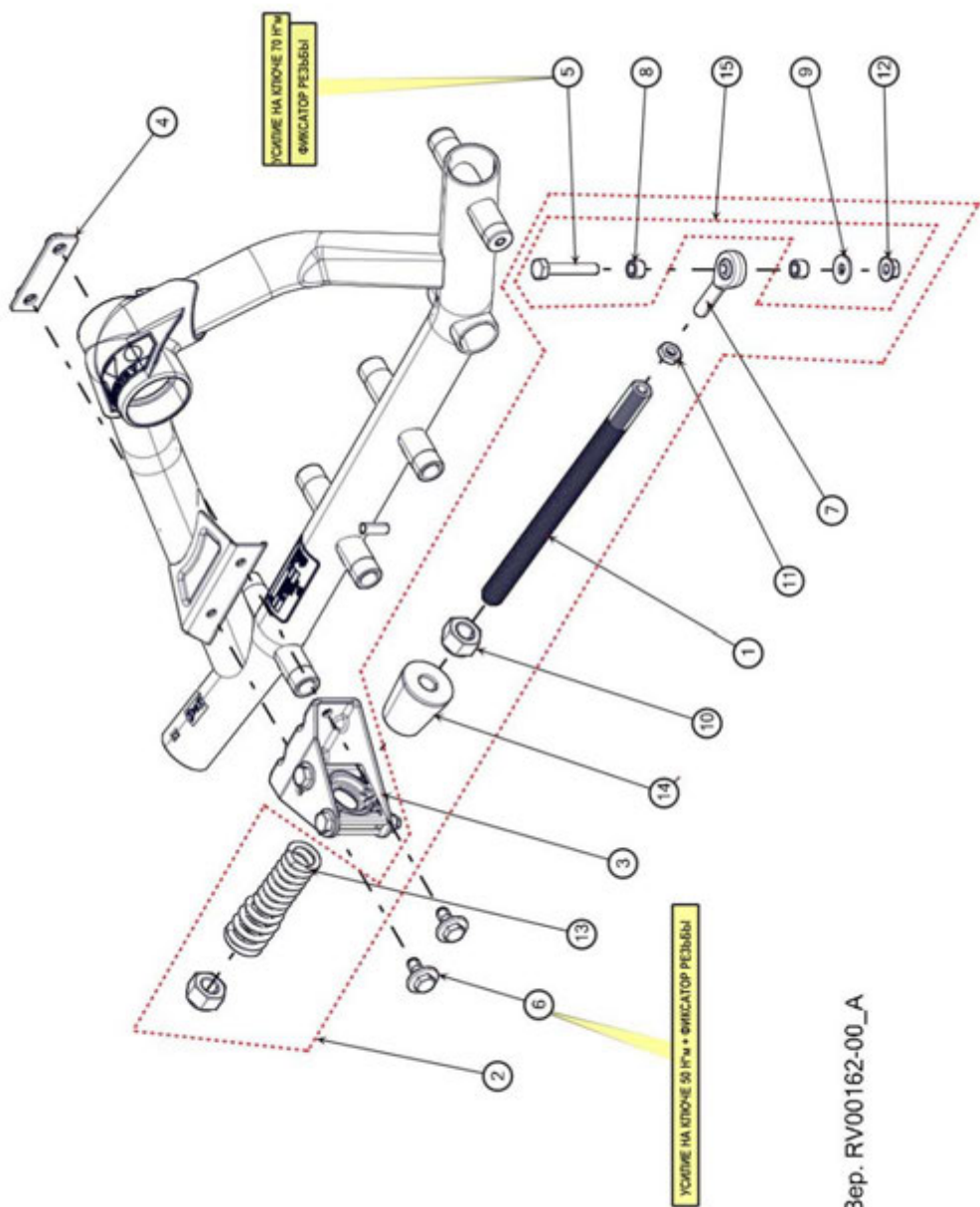

Вер. RV00162-00\_A

№ пп	№ по каталогу	ОПИСАНИЕ	КОЛ-ВО
<b>СЕРИЯ Т4S ДЛЯ КВАДРОЦИКЛА С НЕЗАВИСИМОЙ ПОДВЕСКОЙ</b>			
1	1000-00-7002	Резьбовый стержень выравнивающей штанги	1
2	1001-00-7102	Сборка выравнивающей штанги	1
3	1015-00-8250	<b>Кронштейн с шарниром системы противовращения</b>	1
4	1015-00-7026	Фиксирующая планка	1
5	1033-10-1060	Болт с шестигранной головкой М10х1,5х60	1
6	1033-10-2026	Болт-пробка М10х1,5х25	2
7	1047-00-7010	Адаптер выравнивающей штанги	1
8	1050-00-0013	Втулка выравнивающей штанги	2
9	1060-00-0004	Шайба	3
10	1071-20-0001	Шестигранная нейлоновая гайка М20Х2,5	2
11	1073-12-3002	Тонкая шестигранная гайка	1
12	1074-10-0001	Шестигранная нейлоновая гайка М10Х1,5	3
13	1080-00-0002	Упорная пружина	1
14	1093-00-7007	Резиновый башмак	1
15	1033-AS-0025	Сборка болта крепления фиксирующей штанги	1

2011-06-23 /Вер. А

УСЛОНЕ НА КИТОЧЕ 50 НМ • ФИКСАТОР ПЕДЛА

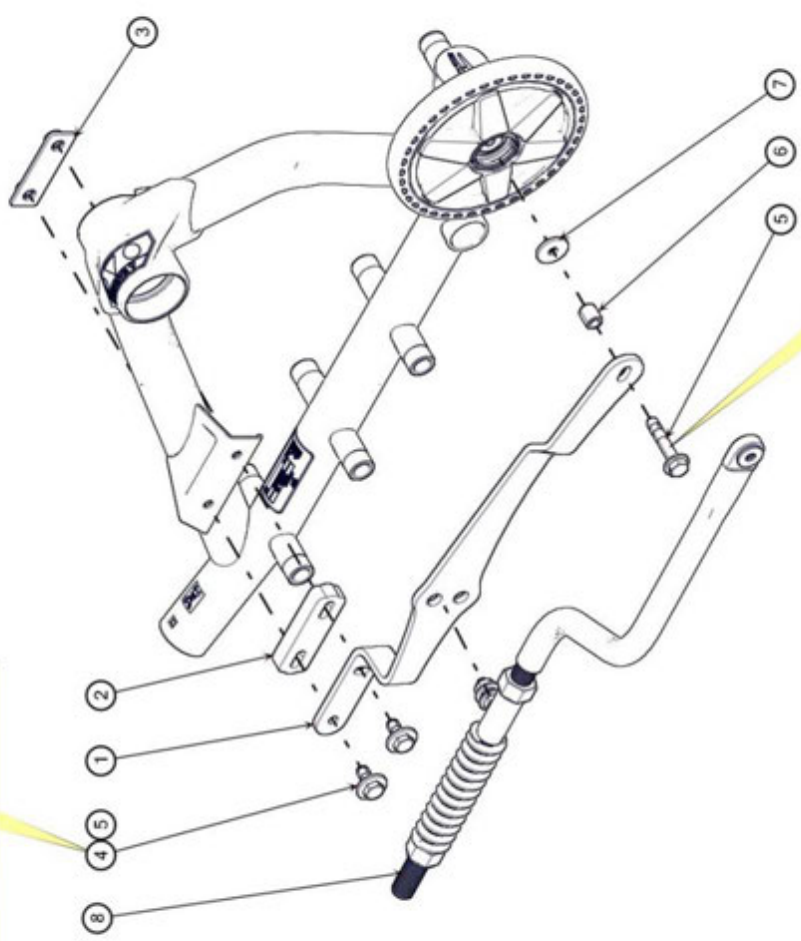

УСЛОНЕ НА КИТОЧЕ 50 НМ • ФИКСАТОР ПЕДЛА

№ пп	№ по каталогу	ОПИСАНИЕ	КОЛ-ВО
<b>СЕРИЯ Т4S ДЛЯ КВАДРОЦИКЛА С ЖЕСТКОЙ ПОДВЕСКОЙ</b>			
1-А	1015-00-7004	Левое коромысло системы противовращения	1
1-В	1015-00-7014	Правое коромысло системы противовращения	1
2	1015-05-7005	Проставка толщиной 1,6 мм	н/о
3	1015-00-7026	Фиксирующая планка	1
4	1033-10-2026	Болт-пробка М10х1,5х25	2
5	1033-10-2045	Шайба	н/о
6	1050-00-0011	Втулка	1
7	1060-38-0114	Шайба	1
8	VAR	Рычаг системы противовращения: см. «Руководство по установке»	1

2011-06-23/Вер. А