

Указания к монтажу рулевой машинки

Прежде монтажа следует прочесть полностью всю инструкцию: несоблюдение точных указаний может ухудшить работу приборов. Неправильное использование устройства лишит владельца гарантии.

1.) Рулевую машинку можно использовать с любым типом управления. Следует при установке рычаг машинки направлять к корме, как показано на рис. 1.



Рис. 1

2.) Часто система управления оригинальна, и может потребоваться площадка для установки машинки относительно рулевого управления или создать тягу (например, стальной стержень) для соединения рычага рулевой машинки с румпелем или с квадрантом, которая будет свободно вращаться в своих втулках. Ход рычага рулевой машинки из одного крайнего положения до другого ход не должен превышать 165 мм (см. рис.2): большее перемещение повредит рулевую машинку.

Разъем машинки, обозначенный «G» соединяют с разъемом «S» датчика. Разъем машинки «-» - с заземлением.

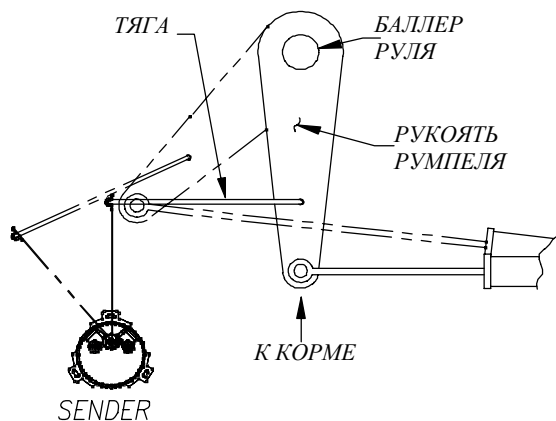

Рис. 2

3.) Переключаемое место крепления тяги к рулевому механизму и переменная длина рычага рулевой машинки помогут подобрать место установки, чтобы не превысить указанный предельный ход. Регулировка рычага машинки показана на рис. 3.

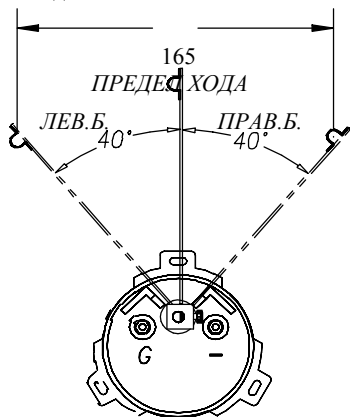

Рис. 3

4.) Последний этап монтажа – регулировка: следует отцентровать стрелку индикатора (см. рис.4). Для настройки может потребоваться совсем небольшая угловая регулировка. Следует убедиться, что перо руля при этом точно в среднем положении. Ослабив крепежные шурупы машинки, слегка вращайте машинку вправо-влево, чтобы стрелка-указатель была направлена точно вдоль миделя. Затянуть шурупы крепления машинки. Монтаж завершен.

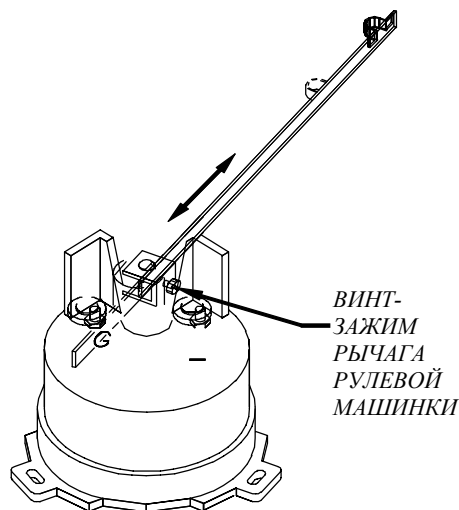
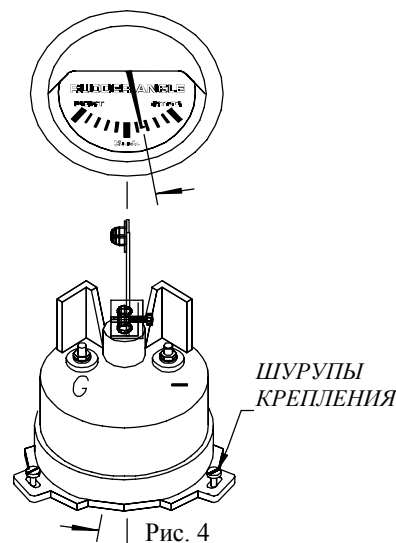

Рис. 4